

Plan d'entretien Expert / Jumpy / Scudo

Date de fabrication à partir du 01/2009 : n° de transformation à partir de 6000010

BOITE DE VITESSES

Capacité : idem véhicule de base : 1.9L
 Huile : idem véhicule de base
 Niveau : pas de bouchon de niveau, en cas de fuites apparentes, vidanger pour contrôler.
 Vidange : consulter les instructions constructeur.

BOITE DE TRANSFERT AVANT

Capacité : 0.75 litre
 Huile : YACCO BVX LS200, équivalence 80W90 suivant la norme API GL5 ZF TE ML-05C
 Niveau : pas de contrôle de niveau sauf en cas de fuites apparentes.
 → 12 / 2011 : vidange tous les 20 000 km - **1ère vidange entre 1500 et 2500 km.**
 01 / 2012 → : vidange tous les 20 000 km ou 2 ans en utilisation normale, tous les 15 000 km ou 1 an en utilisation sévère / intensive - **1ère vidange entre 1500 et 2500 km.**

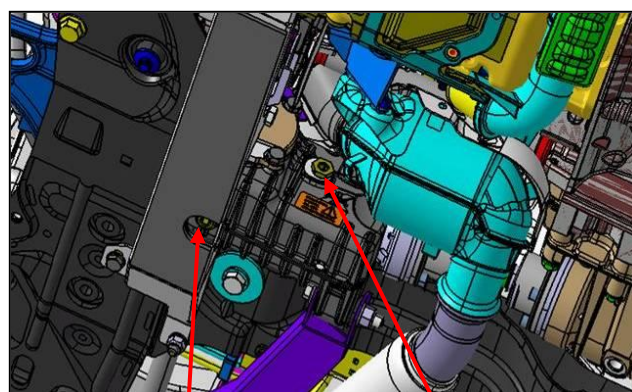

Vidange

Remplissage / niveau

BOITE DE TRANSFERT ARRIERE

Capacité : 0.55 litre
 Huile : YACCO BVX LS200, équivalence 80W90 suivant la norme API GL5 ZF TE ML-05C
 Niveau : le bouchon de remplissage ne fait pas niveau, en cas de fuites apparentes, vidanger pour contrôler.
 → 12 / 2011 : vidange tous les 20 000 km - **1ère vidange entre 1500 et 2500 km.**
 01 / 2012 → : vidange tous les 20 000 km ou 2 ans en utilisation normale, tous les 15 000 km ou 1 an en utilisation sévère / intensive - **1ère vidange entre 1500 et 2500 km.**

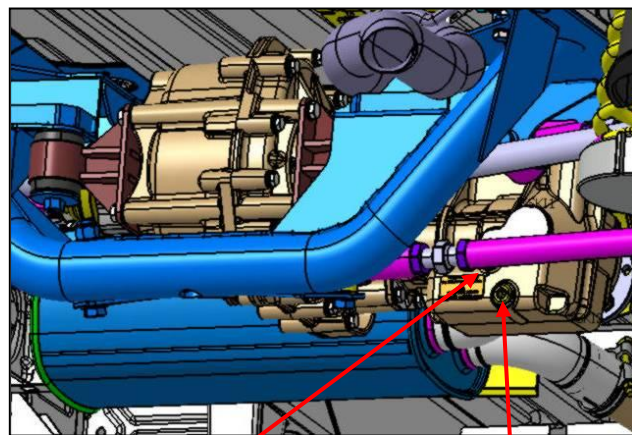

Remplissage

Vidange

PONT ARRIERE

- Capacité : 1.15 litres
 Huile : YACCO BVX LS200, équivalence 80W90 suivant la norme API GL5 ZF TE ML-05C
 Niveau : **le bouchon de remplissage ne fait pas niveau**, en cas de fuite apparentes, vidanger pour contrôler.
 → 12 / 2011 : vidange tous les 20 000 km - **1ère vidange entre 1500 et 2500 km.**
 01 / 2012 → : vidange tous les 20 000 km ou 2 ans en utilisation normale, tous les 15 000 km ou 1 an en utilisation sévère / intensive - **1ère vidange entre 1500 et 2500 km.**

Pont côté conducteur

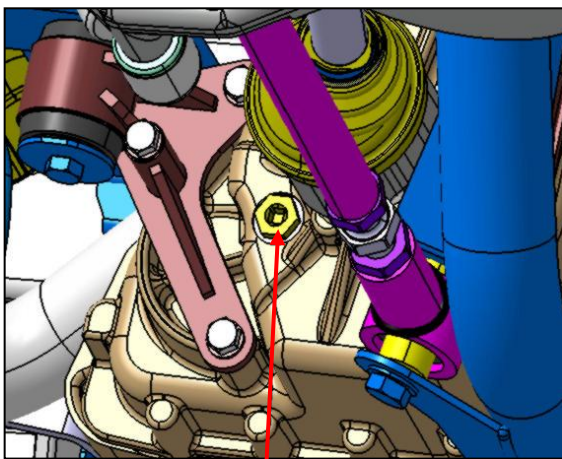

Remplissage

Pont côté passager

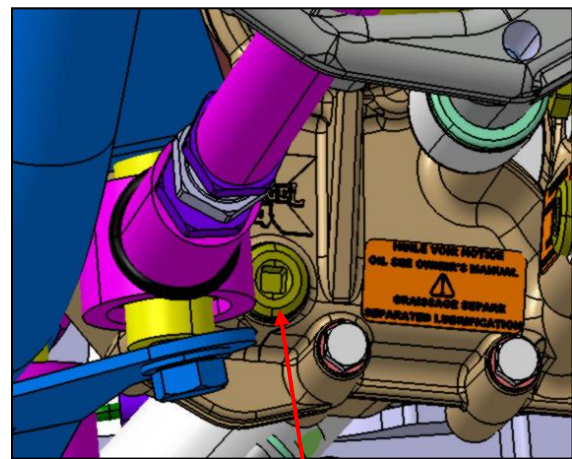

Vidange

Nota : lors du remplacement d'une boîte de transfert ou d'un pont par une pièce neuve, la 1^{ère} vidange entre 1500 et 2500 km est obligatoire.

Nota : le graissage des transmissions coulissantes est à effectuer lors de chaque entretien ou une fois par an.