

Wartungsplan Expert / Jumpy / Scudo

Umbau Datum ab 01/2009 : Umbau Nummer ab 6000010

SCHALTGETRIEBE

Ölmenge : Identisch mit der Grundfahrzeug : 1.9L
 Öl : Identisch mit der Grundfahrzeug
 Ölstand : Kein Ölstand, wenn es ein Ölverlust gibt, das Ölablassen um die Menge zu überprüfen.
 Ölwechsel : Identisch mit der Grundfahrzeug

BOITE DE TRANSFERT AVANT

Ölmenge : 0.75 Liter
 Öl : YACCO BVX LS200, Äquivalenz 80W90 laut die Qualitätsnorm API GL5 ZF TE-ML05C.
 Ölstand : **Kein Ölstand** außer wenn Sie das Öl ablassen.

Ölwechsel
 → **12 / 2011:** Alle 20 000 km – **Erste Ölwechsel zwischen 1500 und 2500 km.**

01 / 2012 → Alle 20.000 km oder alle zwei Jahren bei normaler Benutzung.
 Alle 15.000 km oder einmal pro Jahr bei Intensiver / Strenger Benutzung.
Erster Ölwechsel zwischen 1500 und 2500 km.

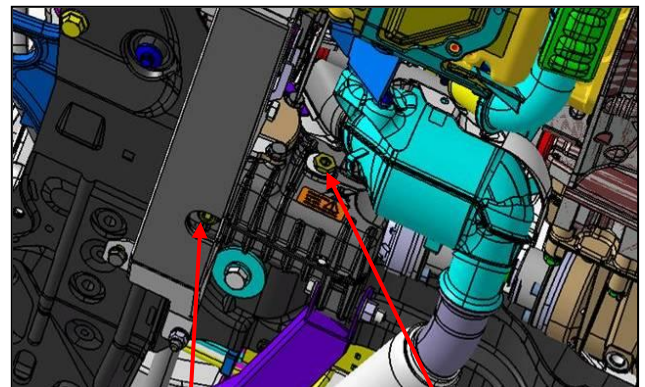

Öl ablassen

Einfüllen

VERTEILERGETRIEBE HINTEN

Ölmenge : 0.55 Liter
 Öl : YACCO BVX LS200, Äquivalenz 80W90 laut die Qualitätsnorm API GL5 ZF TE-ML05C.
 Ölstand : **Kein Ölstand** außer wenn Sie das Öl ablassen.

Ölwechsel
 → **12 / 2011:** Alle 20 000 km – **Erster Ölwechsel zwischen 1500 und 2500 km.**

01 / 2012 → Alle 20.000 km oder alle zwei Jahren bei normaler Benutzung.
 Alle 15.000 km oder einmal pro Jahr bei Intensiver / Strenger Benutzung.
Erster Ölwechsel zwischen 1500 und 2500 km.

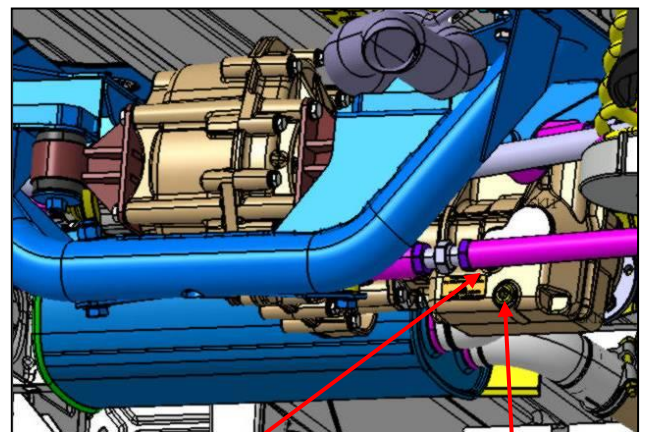

Einfüllen

Öl ablassen

DIFFERENTIAL HINTEN

- Ölmenge : 1.15 Liter
 Öl : YACCO BVX LS200, Äquivalenz 80W90 laut die Qualitätsnorm API GL5 ZF TE-ML05C.
 Ölstand : **Die Einfüllschraube zeigt nicht das Ölstand**, falls es ein Ölverlust gibt, müssen Sie das Öl ablassen um es zu kontrollieren.
 Ölwechsel
 → 12 / 2011 : Alle 20 000 km – **Erster Ölwechsel zwischen 1500 und 2500 km.**
 01 / 2012 → : Alle 20.000 km oder alle zwei Jahren bei normaler Benutzung. Alle 15.000 km oder einmal pro Jahr bei Intensiver / Strenger Benutzung.
Erster Ölwechsel zwischen 1500 und 2500 km.

Differential Fahrerseite

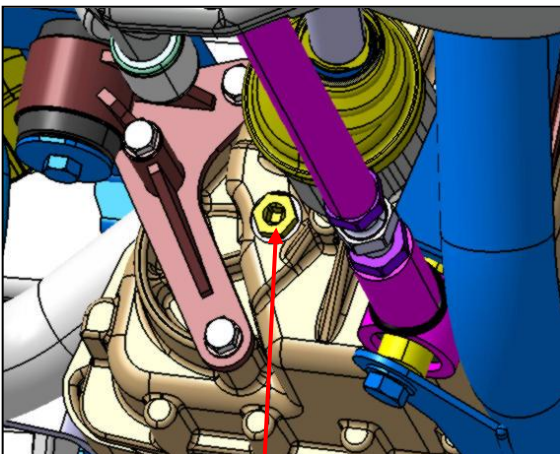

Einfüllen

Differential Beifahrerseite

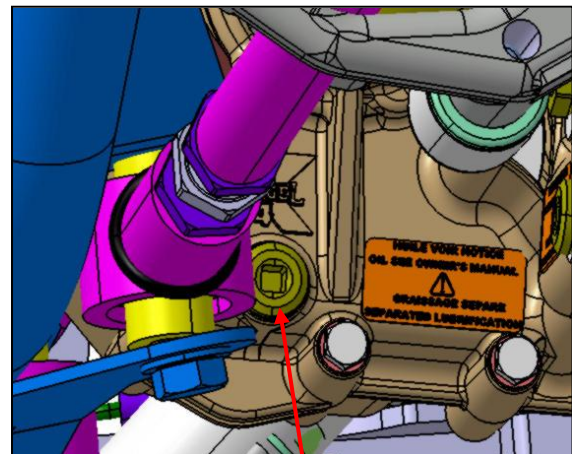

Öl ablassen

Anm.: Wenn Sie ein Verteilergetriebe oder ein Differential austauschen, muss unbedingt eine erste Ölwechsel zwischen 1500 und 2500 km gemacht werden.

Anm.: Die Gleitantriebswellen müssen bei jeder Wartung oder einmal pro Jahr geschmiert werden.