

Manutenzione su SCUDO / EXPERT / JUMPY

Data di fabbricazione dal 01/2009: Numero di trasformazione dal 6000010

CAMBIO

Capacità: : identico al veicolo di base 1.9 litri
Olio: : identico al veicolo di base
Livello : Non c'è tappo di livello. In caso de fuoriuscita di olio evidente, spurgare per controllare.
Cambio dell'olio : identico al veicolo di base

SCATOLA DI RINVIO ANTERIORE

Capacità: 0,75 litro
Olio: YACCO BVX LS200, **equivalenza 80W90 a secondo della normativa API GL5 ZF TE ML-05C**

CAMBIO DELL'OLIO

→ **12 / 2011:** Ogni 20 000 km. **1° cambio di olio tra 1500 e 2500 km.**

01 / 2012 →: Cambio ogni 20.000 km/ 2 anni in uso normale, oppure ogni 15.000 km/ 1 anno in uso intensivo – **1° cambio tra 1.500 e 2.500 km.**

LIVELLO: **Il tappo di riempimento non fa da livello.** In caso de fuoriuscita di olio evidente, spurgare per controllare.

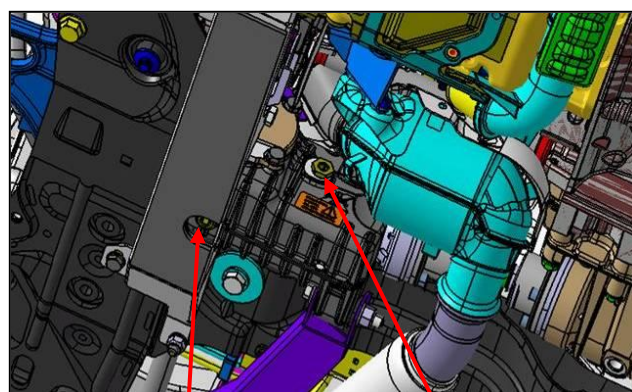

Scarico

Riempimento

SCATOLA DI RINVIO POSTERIORE

Capacità: : 0,55 litro
Olio: YACCO BVX LS200, **equivalenza 80W90 a secondo della normativa API GL5 ZF TE ML-05C**

Livello: **Il tappo di riempimento non fa livello.** In caso de fuoriuscita di olio evidente, spurgare per controllare.

CAMBIO DELL'OLIO

→ **12 / 2011:** Ogni 20.000 km. **1° cambio di olio tra 1.500 e 2.500 km.**

01 / 2012 →: Cambio ogni 20.000 km/ogni 2 anni in uso normale, oppure ogni 10.000 km/ 1 anno in uso intensivo – **1° cambio tra 1.500 e 2.500 km.**

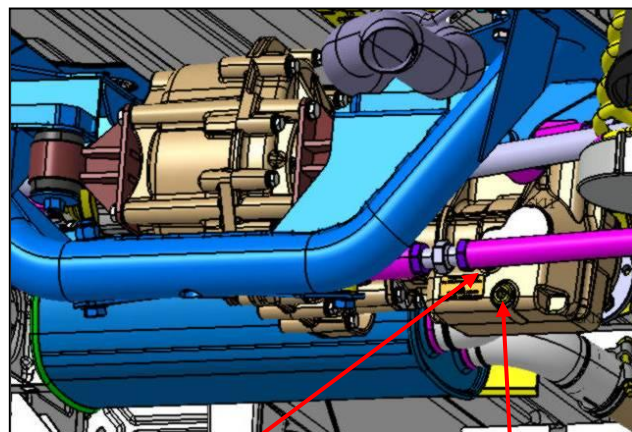

Riempimento

Scarico

Ponte lato conducente

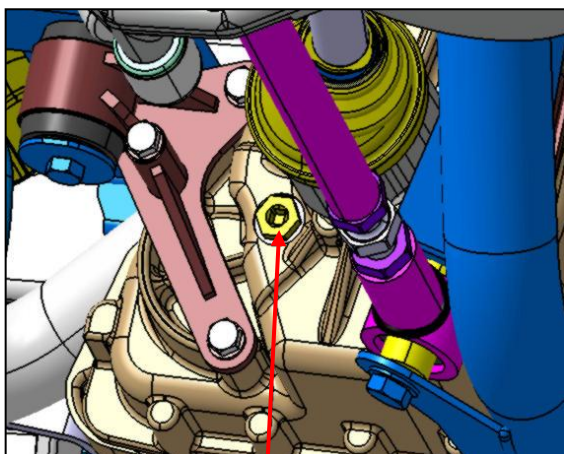

Riempimento

Ponte lato passeggero

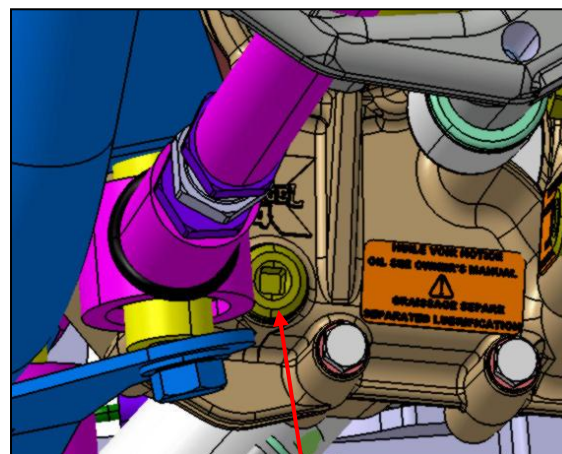

Scarico

PONTE POSTERIORE

Capacità: 1.15 litri

Olio: YACCO BVX LS200, equivalenza 80W90 a secondo della normativa API GL5 ZF TE ML-05C

Livello: **Il tappo di riempimento non fa da livello.** In caso de fuoriuscita di olio evidente, spurgare per controllare.

CAMBIO DELL'OLIO

→ 12 / 2011: Ogni 20.000 km. 1° cambio di olio tra 1.500 e 2.500 km.

01 / 2012 →: Cambio ogni 20.000 km/2 anni in uso normale, oppure ogni 10.000 km/ 1 anno in uso intensivo – 1° cambio tra 1.500 e 2.500 km.

Nota: Quando una scatola di rinvio o un ponte posteriore viene sostituito da un pezzo nuovo, **un 1° cambio di olio deve essere eseguito tra 1.500 e 2.500 km.**

Nota: La lubrificazione delle trasmissioni scorrevoli deve essere eseguita almeno una volta all'anno o al momento delle manutenzioni.