

Plan d'entretien Partner / Berlingo

Date de fabrication à partir de mars 2003 : jusqu'au n° de transformation 3300700

BOITE DE TRANSFERT

Capacité : 0.5 litre
Huile : YACCO BVX LS200 – API GL5
 ESSO GEAR OIL BT 80W90 - API GL5
 TOTAL TRANSMISSION X4 - 80W90 - API GL5
Vidange : Tous les 20 000 km – **1ère vidange entre 1500 et 2500 km**

Vidange

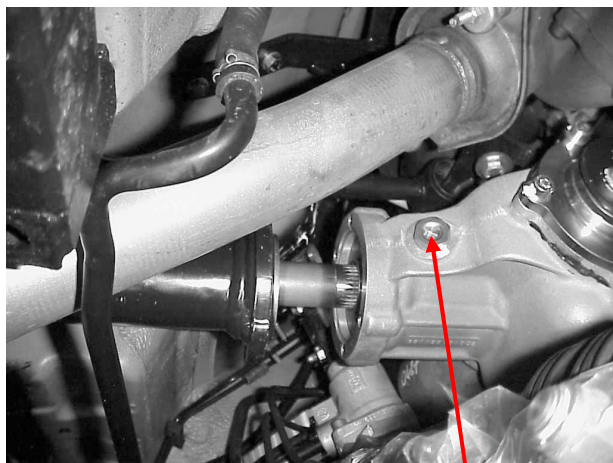
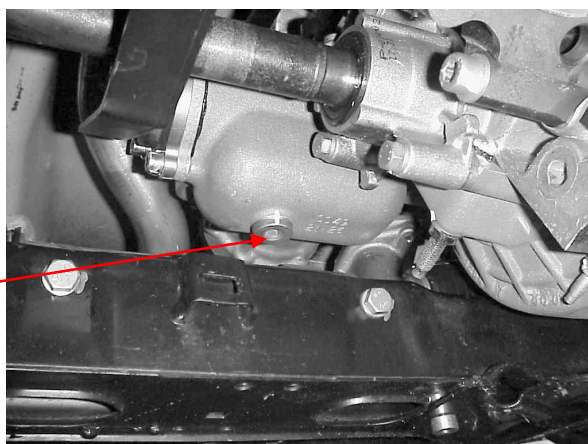

Niveau

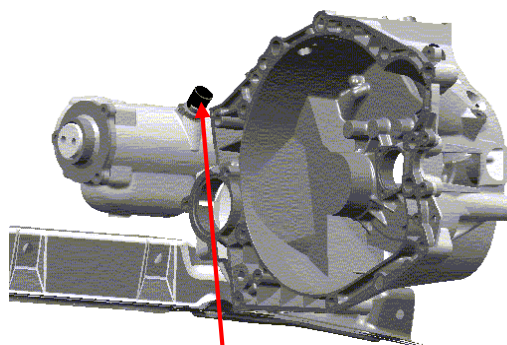

Remplissage
par reniflard

Nota : La boîte de transfert ne comporte pas systématiquement de bouchon de niveau. Contrôle de l'huile par vidange et mesure de la quantité.

PONT ARRIERE

Capacité	: 1.45 litre
Huile	: YACCO BVX LS200 – API GL5 ESSO GEAR OIL BT 80W90 - API GL5 TOTAL TRANSMISSION X4 - 80W90 - API GL5
Vidange	: Tous les 20 000 km – 1ère vidange entre 1500 et 2500 km

Niveau /
remplissage

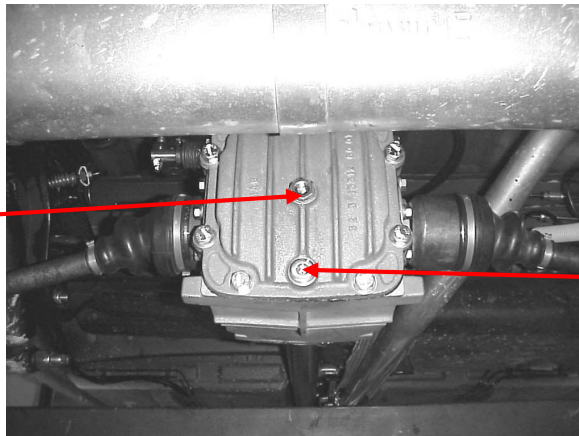

Vidange

BOITE DE VITESSES SANS REDUCTEUR

Nota : les boîtes de vitesses standard et réducteur peuvent être équipées d'un différentiel à glissement limité (GL) reconnaissable à la plaquette apposée sur la boîte de vitesses.

Capacité	: 1.8 litre
Huile sans GL	: identique au véhicule de base
Huile pour GL	: YACCO BVX LS200 – API GL5 ESSO GEAR OIL BT 80W90 - API GL5 TOTAL TRANSMISSION X4 - 80W90 - API GL5
Niveau	: Identique au véhicule de base
Vidange	: Identique au véhicule de base

Vidange

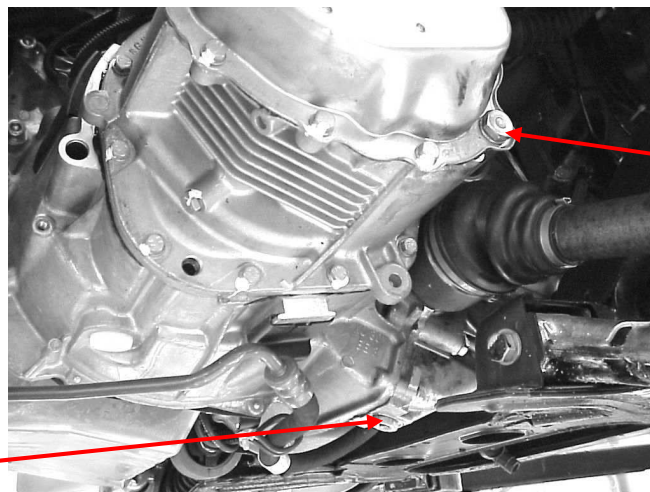

Niveau /
remplissage

BOITE DE VITESSES AVEC REDUCTEUR (OPTION)

Capacité	: 1.9 litre
Huile sans GL	: identique au véhicule de base
Huile pour GL	: YACCO BVX LS200 – API GL5 ESSO GEAR OIL BT 80W90 - API GL5 TOTAL TRANSMISSION X4 - 80W90 - API GL5
Niveau	: Tous les 20 000 km
Vidange	: Tous les 60 000 km

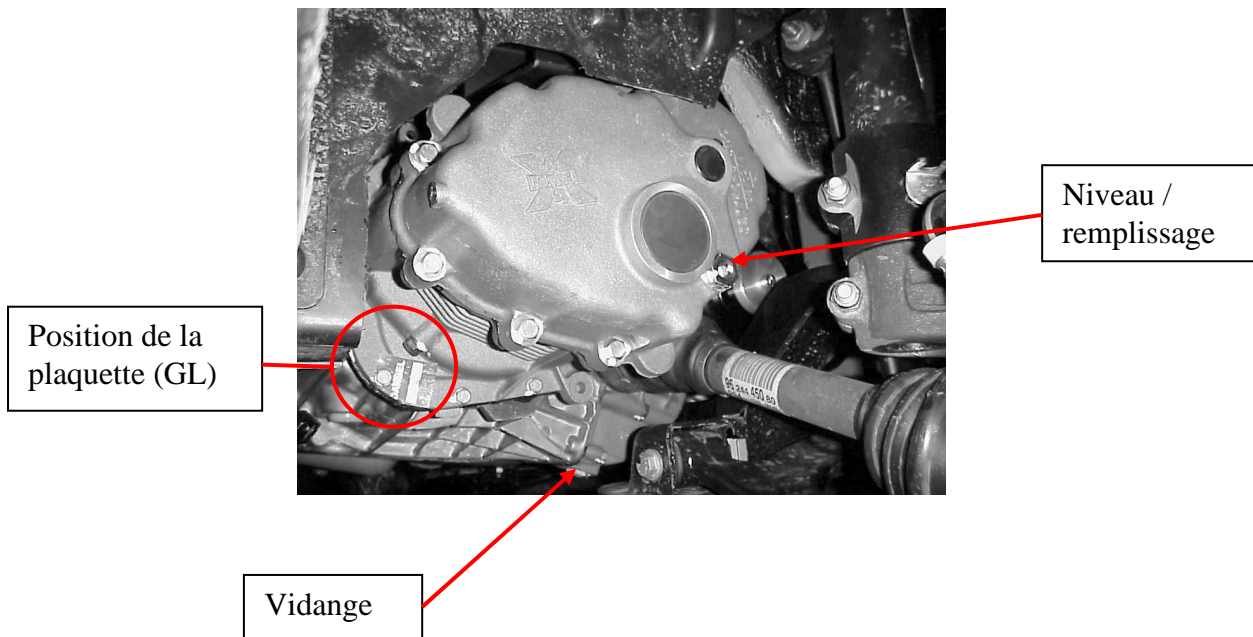

Nota : lors du remplacement d'une boîte de transfert ou d'un pont par une pièce neuve, la 1^{ère} vidange entre 1500 et 2500 km est obligatoire.